

МОТОВЕЗДЕХОД РМ 500

РУКОВОДСТВО ПО ЭКСПЛУАТАЦИИ

Архангельск (8182)63-90-72
Астана (7172)727-132
Астрахань (8512)99-46-04
Барнаул (3852)73-04-60
Белгород (4722)40-23-64
Брянск (4832)59-03-52
Владивосток (423)249-28-31
Волгоград (844)278-03-48
Вологда (8172)26-41-59
Воронеж (473)204-51-73
Екатеринбург (343)384-55-89
Иваново (4932)77-34-06
Ижевск (3412)26-03-58
Казань (843)206-01-48

Калининград (4012)72-03-81
Калуга (4842)92-23-67
Кемерово (3842)65-04-62
Киров (8332)68-02-04
Краснодар (861)203-40-90
Красноярск (391)204-63-61
Курск (4712)77-13-04
Липецк (4742)52-20-81
Магнитогорск (3519)55-03-13
Москва (495)268-04-70
Мурманск (8152)59-64-93
Набережные Челны (8552)20-53-41
Нижегород (831)429-08-12
Новокузнецк (3843)20-46-81

Новосибирск (383)227-86-73
Омск (3812)21-46-40
Орел (4862)44-53-42
Оренбург (3532)37-68-04
Пенза (8412)22-31-16
Пермь (342)205-81-47
Ростов-на-Дону (863)308-18-15
Рязань (4912)46-61-64
Самара (846)206-03-16
Санкт-Петербург (812)309-46-40
Саратов (845)249-38-78
Севастополь (8692)22-31-93
Симферополь (3652)67-13-56
Смоленск (4812)29-41-54

Сочи (862)225-72-31
Ставрополь (8652)20-65-13
Сургут (3462)77-98-35
Тверь (4822)63-31-35
Томск (3822)98-41-53
Тула (4872)74-02-29
Тюмень (3452)66-21-18
Ульяновск (8422)24-23-59
Уфа (347)229-48-12
Хабаровск (4212)92-98-04
Челябинск (351)202-03-61
Череповец (8202)49-02-64
Ярославль (4852)69-52-93

СОДЕРЖАНИЕ

	стр.
1 ОСНОВНЫЕ МЕРЫ БЕЗОПАСНОСТИ.....	7
2 РЕКОМЕНДАЦИИ ПО ЭКСПЛУАТАЦИИ.....	8
3 РАСПОЛОЖЕНИЕ ТАБЛИЧЕК С ПРЕДУПРЕЖДЕНИЯМИ.....	11
4 ОРГАНЫ УПРАВЛЕНИЯ И КОНТРОЛЬНЫЕ ПРИБОРЫ.....	12
4.1 Замок зажигания.....	16
4.2 Блокировка рулевого управления.....	17
4.3 Левый блок руля.....	17
4.4 Правый блок руля.....	19
4.5 Рычаг переключения передач.....	20
4.6 Снятие сиденья.....	21
4.7 Топливный бак.....	21
4.8 Тормозная система.....	22
4.9 Рычаг стояночного тормоза.....	23
4.10 Передняя и задняя подвески.....	23
4.11 Световая розетка.....	23
4.12 Важные меры предосторожности при запуске двигателя....	24
4.13 Ручной стартер.....	24
5 ПОДГОТОВКА К ЭКСПЛУАТАЦИИ.....	25
5.1 Масло двигателя.....	25
5.2 Замена масла в двигателе.....	25
5.3 Замена масляного фильтра.....	26
5.4 Контроль масла в переднем дифференциале и заднем редукторе.....	27
5.5 Контроль уровня топлива.....	28
5.6 Система охлаждения.....	29
5.7 Заправка охлаждающей жидкостью.....	30
5.8 Проверка системы охлаждения на утечку.....	30
5.9 Тормоза.....	30
5.10 Свечи зажигания, замена, проверка.....	31
5.11 Воздушный фильтр.....	31
5.12 Аккумуляторная батарея.....	32
5.13 Предохранители.....	32
5.14 Шины.....	33
6 ИНСТРУМЕНТ.....	33
7 СПЕЦИФИКАЦИЯ.....	34

Вы приобрели мотовездеход РМ 500. Получите у дилера первую консультацию по вождению и техническому обслуживанию мотовездехода.

Надежность работы мотовездехода будет обеспечена, если при соблюдении требований *Руководства по эксплуатации* Вы поручите уход за ним Вашему дилеру. Предприятия по техническому обслуживанию оснащены необходимым специальным оборудованием, инструментом и запасными частями для проведения квалифицированного обслуживания и ремонта. Работы по техническому обслуживанию выполняются опытными специалистами. Ваши затраты на техническое обслуживание и ремонт полностью компенсируются долговечной и безотказной работой мотовездехода. С целью предотвращения растрескивания пластиковых деталей облицовки не рекомендуется использование мотовездехода при температуре окружающего воздуха ниже минус 10°С.

Вы можете обратиться к Вашему дилеру для приобретения *Руководства по ремонту* или *Каталога деталей и сборочных единиц* мотовездехода РМ 500. У него Вы можете также приобрести запасные части или дополнительное оборудование, которые Вам понадобятся в процессе эксплуатации. Для поддержания хорошей работы мотовездехода приобретайте только оригинальные запасные части.

Руководство по эксплуатации предназначено для того, чтобы владелец или другой водитель, эксплуатирующий мотовездеход, могли ознакомиться с назначением органов управления, порядком технического обслуживания и с приемами безопасного вождения мотовездехода. Изготовитель не несет ответственности за неисправную работу мотовездехода при нарушении указаний настоящего *Руководства*.

Данное *Руководство* является неотъемлемой частью мотовездехода РМ 500 и должно постоянно храниться в комплекте с данной моделью мотовездехода даже после его перепродажи.

Следует иметь в виду, что приведенная информация и описание устройства узлов и систем мотовездехода соответствуют состоянию технической документации изготовителя на время подготовки данного *Руководства* к публикации. Вследствие постоянного совершенствования конструкции мотовездехода, вы можете встретить некоторые отличия технического описания от реального изделия. Иллюстрации, приведенные в *Руководстве по эксплуатации*, показывают типовую конструкцию различных узлов и деталей мотовездехода и могут не в полной мере отражать все особенности конструкции и формы деталей аналогичного назначения, установленных на Вашем мотовездеходе. Тем не менее, настоящее *Руководство* поможет Вам разобраться в устройстве и функционировании мотовездехода.

Основные технические данные, характеристики, комплектность, гарантийные обязательства предприятия-изготовителя, свидетельства об упаковывании и приемке мотовездехода находятся в *Паспорте* на мотовездеход.

Ниже в тексте *Руководства* используются следующие способы зрительного выделения важных предупреждений.

ПРЕДОСТЕРЕЖЕНИЕ

Текст в рамке содержит инструкции, нарушение которых может привести к тяжелым и опасным травмам или даже гибели людей.

ВНИМАНИЕ

Текст в рамке содержит инструкции, нарушение которых может привести к выходу мотовездехода из строя или стать причиной серьезных повреждений отдельных деталей и узлов.

При использовании в тексте слов "правый" и "левый" подразумевается рабочее положение водителя на мотовездеходе.



Рисунок 1 – Общий вид мотовездехода РМ500

1 ОСНОВНЫЕ МЕРЫ БЕЗОПАСНОСТИ

Перед началом эксплуатации мотовездехода внимательно прочитайте настоящее *Руководство* и ознакомьтесь с содержанием предупреждающих табличек, расположенных на мотовездеходе. Помните о том, что мотовездеход требует внимательного отношения к техническому обслуживанию и в этом отношении ничем не отличается от любого другого транспортного средства. Здравый смысл, правильное обращение, а также своевременное и полное техническое обслуживание являются залогом Вашей безопасности. Пренебрежение мерами безопасности или игнорирование предупреждений и правил эксплуатации мотовездехода может привести к серьезным травмам и даже гибели людей.

Мотовездеход не предназначен для движения по улицам и дорогам общего пользования. Однако при движении мотовездехода, где возможно движение других транспортных средств, водитель должен подчиняться Правилам дорожного движения, строго соблюдая их требования.

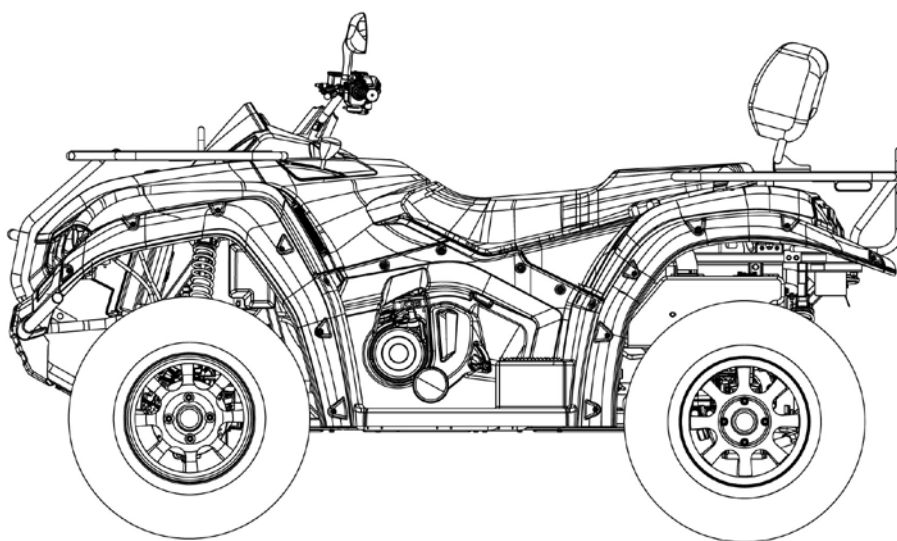
Мотовездеход должен быть зарегистрирован в органах Гостехнадзора в пятидневный срок с момента приобретения.

К управлению мотовездеходом допускаются лица, имеющие удостоверение тракториста-машиниста, подтверждающее право на управление самоходными машинами категории "А".

Не рекомендуется самостоятельно садиться за руль новичкам и малоопытным водителям без надлежащей предварительной подготовки. Запрещается управлять мотовездеходом после принятия алкоголя или лекарственных (наркотических) средств, так как под их влиянием реакция водителя замедлена.

Для поездок на мотовездеходе следует надевать удобную и теплую одежду. Всегда надевайте защитный шлем, защитные очки или лицевой щиток.

Перед выездом водитель должен убедиться в исправности мотовездехода и следить за его состоянием в пути. Эксплуатация неисправного мотовездехода не допускается.

Никогда не оставляйте ключ в замке зажигания. Это может спровоцировать кражу мотовездехода и, кроме того, представляет опасность для детей.

Мотовездеход в неудовлетворительном техническом состоянии сам по себе представляет потенциальную опасность. Изношенные механизмы могут вывести из строя весь мотовездеход. Выполняйте все операции технического обслуживания. При необходимости выполнить другие операции, проконсультируйтесь у специалистов дилера.

Не разбирайте без необходимости агрегаты и механизмы мотовездехода. Помните, что самостоятельная доработка и замена фирменных деталей на другие снижает эксплуатационную безопасность.

2 РЕКОМЕНДАЦИИ ПО ЭКСПЛУАТАЦИИ

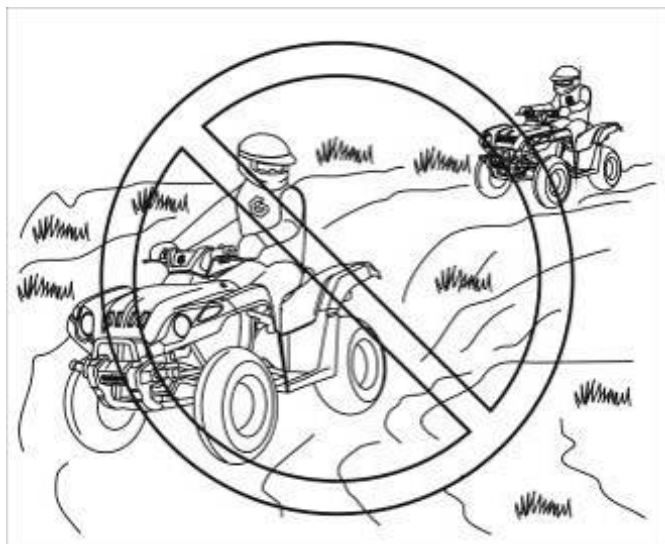

Управляйте мотовездеходом на знакомой вам территории. При движении по незнакомой местности, будьте осторожны. Во избежание опасных последствий снижайте скорость при виде на поверхности землям, кочек, горок и т.д.

Избегайте поднятия передних колес и прыжков. Вы можете потерять контроль управления и перевернуться

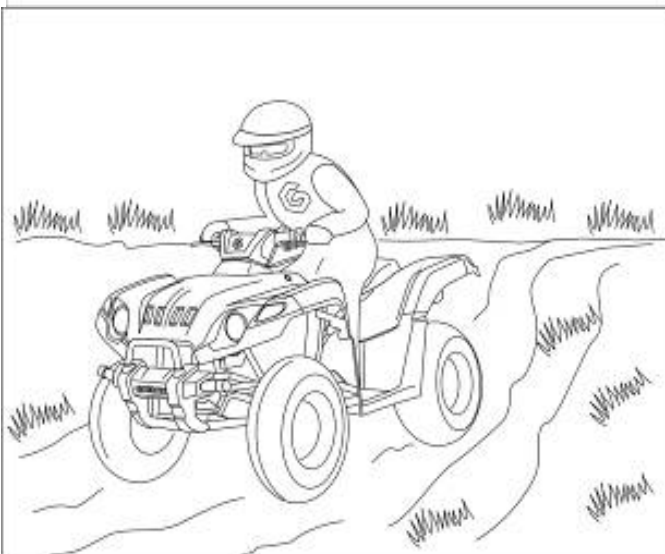

Приближаясь к повороту, замедлите ход и начинайте поворачивать руль. Затем, опритесь на подножку, противоположную повороту и наклоните туловище в сторону поворота. Используйте рычаг газа для поддержания равномерной скорости движения при повороте.

При движении по скользким дорогам, наклон туловища вперед обеспечит лучший контроль над мотовездеходом.

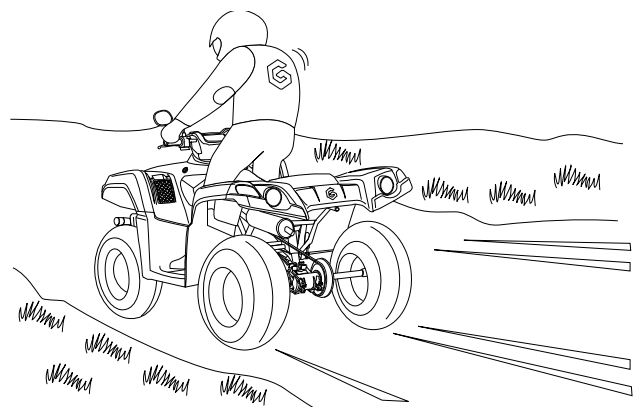

Двигаясь по неровным дорогам, слегка приподнитесь для увеличения равновесия мотовездехода.

Управление по скользкой дороге должно быть очень осторожным. Для того, чтобы передние колеса не скользили в условиях рыхлой или скользкой дороги, перенесите вес тела ближе к передним колесам.

При заносе задних колес мотовездехода правильно выберите направление движения. Не рекомендуется тормозить или ускоряться пока вы не преодолели скользкие участки дороги.



При подъеме в горку встаньте с сиденья, наклонитесь вперед так, чтобы обеспечить безотрывное состояние передних колес от земли. Для более сильного напора, наклоните туловище вперед как можно дальше.

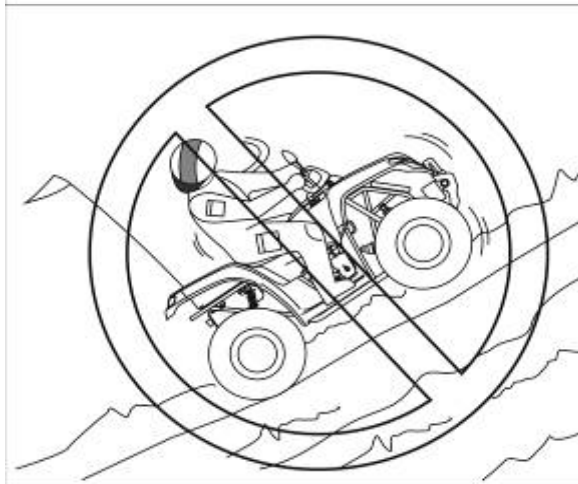

Если мотовездеход остановился (двигатель заглох), а вы уверены, что сможете продолжить подъем на горку, перезапустите двигатель, убедившись в том, что передние колеса не приподняты и продолжите путь. Если вы не можете продолжать подъем в горку, переместите мотовездеход на склон, разверните его и спуститесь с горки.

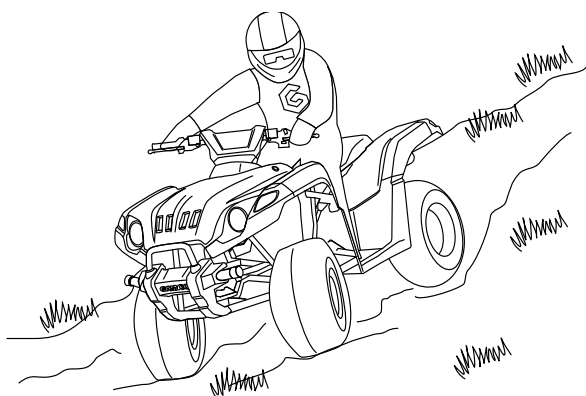

Движение по склонам требует определенной позиции для поддержания равновесия.

При движении по склону, наклоните туловище в сторону возвышения. Это необходимо для того, чтобы слегка приподнять передние колеса. При движении по склону не делайте резких поворотов. При устойчивом положении мотовездехода постепенно съезжайте вниз при отсутствии преград. По мере достижения нормального равновесия постепенно начинайте двигаться в нужном Вам направлении.

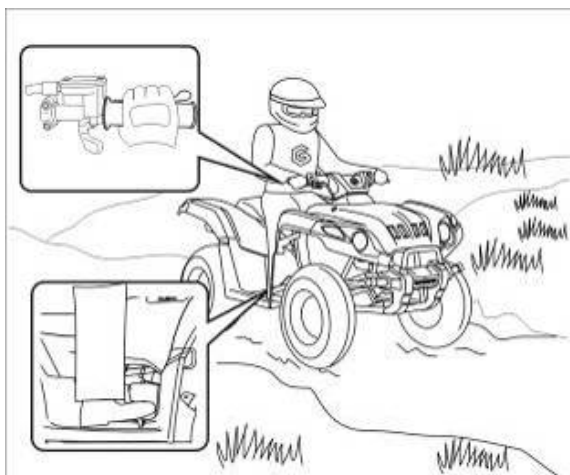

Для большей эффективности работы тормоза, используйте одновременно педаль и ручной тормоз. Использование обеих тормозных систем остановит мотовездеход быстрее и надежнее. Проверьте работоспособность тормозов после выезда из воды. Не управляйте мотовездеходом, не убедившись, что вы хорошо овладели навыками использования тормозных систем.



Движение по воде

Выберите место для въезда в воду, где берег не очень крутой и скользкий.

Прежде чем въезжать в воду, проверьте наличие камней, ям и других предметов, вследствие которых мотовездеход может перевернуться, застрять или утонуть.

Никогда не управляйте мотовездеходом в водоемах с быстрым течением и при большой глубине, это может привести к несчастному случаю.

Максимально доступная глубина – по края колпаков осевых подшипников (А) при спокойном течении воды. При большей глубине управление может быть непредсказуемым и опасным и привести к несчастному случаю.

Максимальная нагрузка 40 кг

Максимальная нагрузка 80 кг

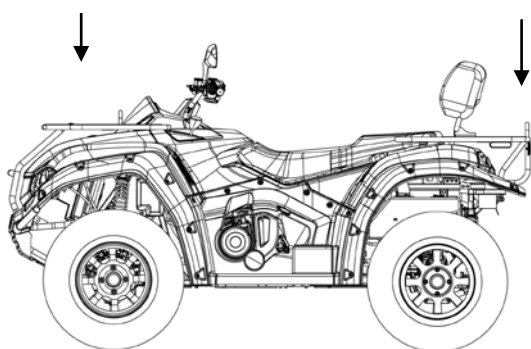

В нагруженном состоянии меняется управление, устойчивость и тормозной путь мотовездехода. Никогда не перегружайте мотовездеход, не буксируйте неправильным образом прицеп. Перед началом движения при нагруженном состоянии убедитесь, что груз равномерно распределен на багажнике и безопасно закреплен. Никогда не превышайте установленный уровень грузоподъемности для данного мотовездехода, включая седока и другой груз, дополнительные аксессуары.

Всегда помещайте груз как можно ниже на багажнике во избежание смещения центра тяжести. Уменьшите скорость в соответствии с условиями местности. Оставьте дистанцию для торможения.

3 РАСПОЛОЖЕНИЕ ТАБЛИЧЕК С ПРЕДУПРЕЖДЕНИЯМИ

Рекомендуем внимательно ознакомиться с содержанием предупреждающих табличек (см. рис. 2), прежде чем начинать эксплуатацию мотовездехода.



Рисунок 2 – Расположение табличек с предупреждениями

- 1, 2, 8 На заднем правом крыле
- 3, 4 На заднем левом крыле
- 5. На переднем левом крыле
- 6. На переднем правом крыле
- 7. На облицовке верхней
- 9. В зоне рычага переключения

4 ОРГАНЫ УПРАВЛЕНИЯ И КОНТРОЛЬНЫЕ ПРИБОРЫ

Расположение органов управления и контрольных приборов показано на рисунках 3, 3а.

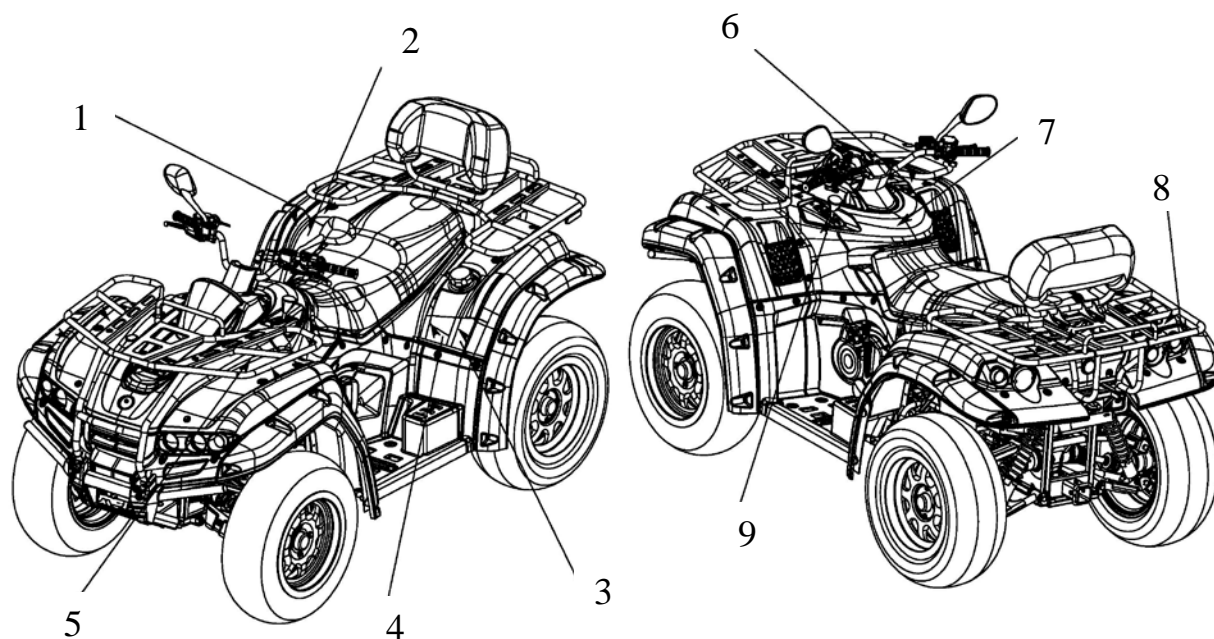

Рисунок 3 – Расположение органов управления и контрольных приборов



Рисунок 3а – Расположение органов управления и контрольных приборов

Парковка

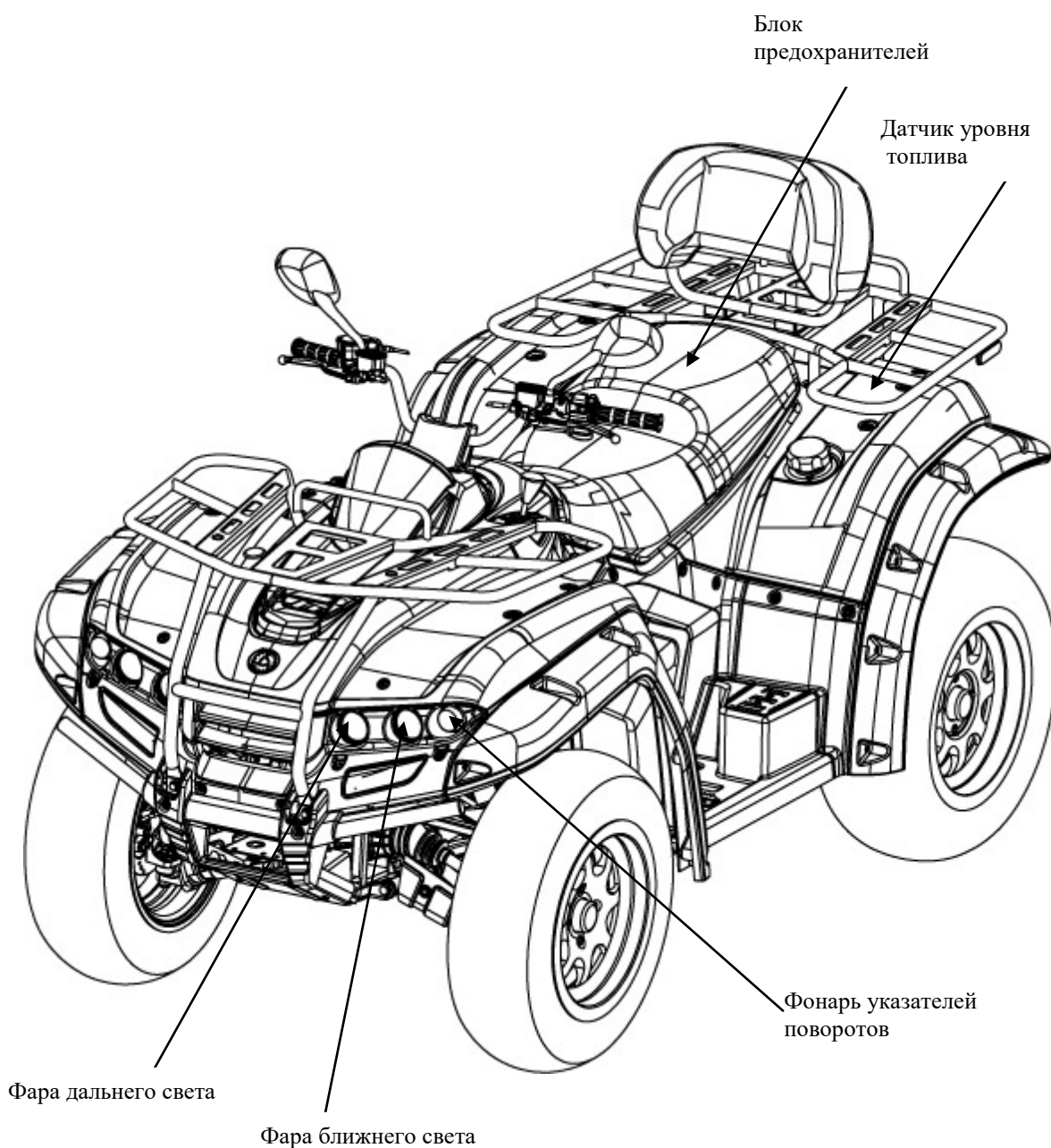

Рисунок 4 – Парковка

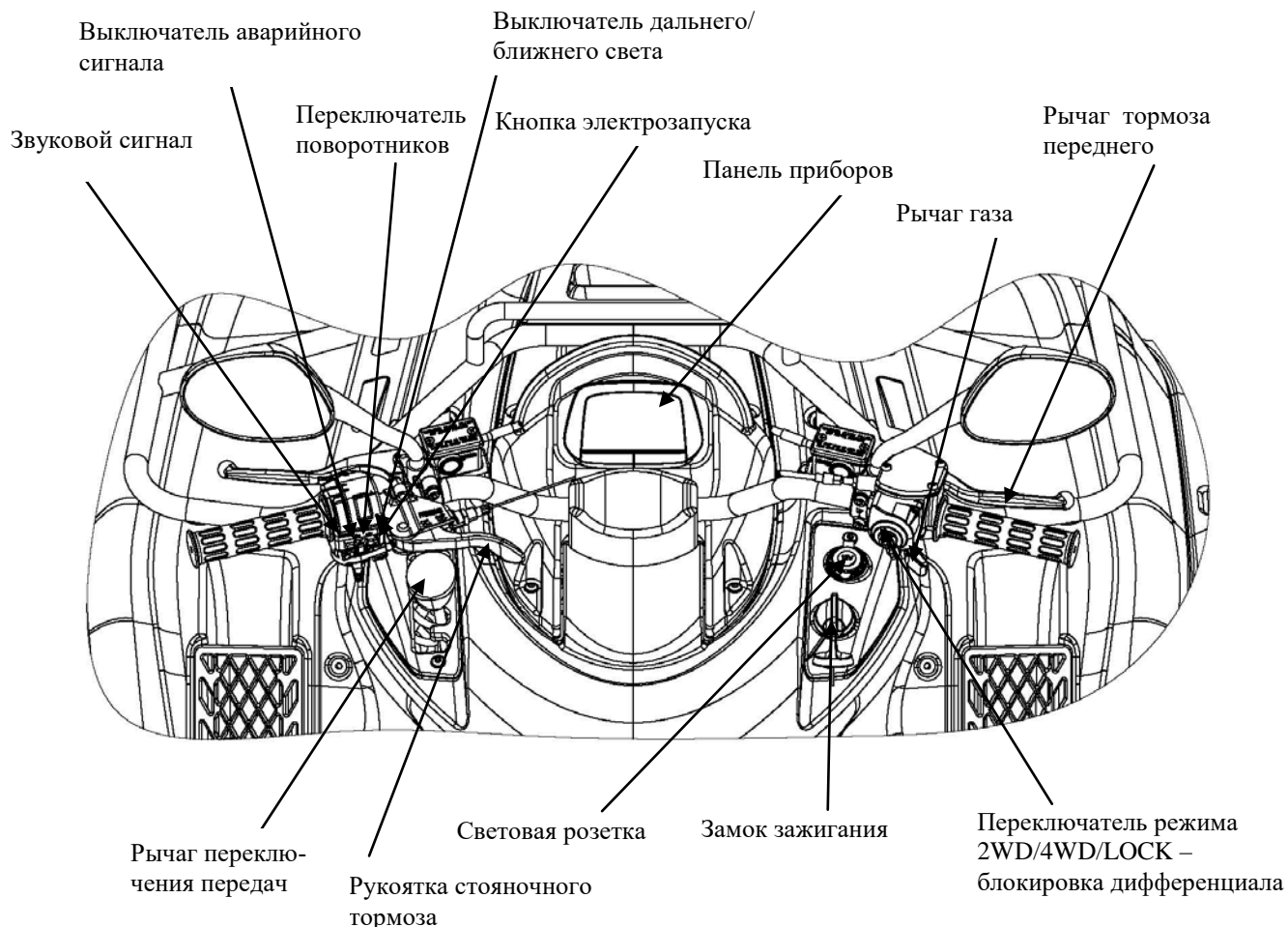
Убедитесь, что мотовездеход установлен на ровной поверхности. После остановки мотовездехода, удерживайте тормоз, пока не включите нейтральную передачу.

Переместите рукоятку стояночного тормоза влево.

Поверните переключатель зажигания в положение «выкл».

Панель приборов



Рисунок 5– Панель приборов

1 - индикатор температуры охлаждающей жидкости, 2 - индикатор давления масла, 3 - индикатор 2WD/4WD/ LOCK, 4 – спидометр, 5 - индикатор уровня топлива, 6 - индикатор сигнала поворота, 7- индикатор фары дальнего света, 8 - индикатор габаритных огней, 9 - кнопка "установка"/"сброс", 10 - индикатор отображения режима передач, 11 – индикатор (тахометр, время/часы, счетчик моточасов, одометр/измерение пробега, вольтметр и др.) 12 - кнопка "режим", 13 - контрольная лампа максимальной температуры охлаждающей жидкости, 14 - контрольная лампа максимальных оборотов двигателя, 15 - контрольная лампа заряда аккумуляторной батареи

Индикатор температуры охлаждающей жидкости (1)

При повышении температуры двигателя до 40 °С на индикаторе отображается одна доля. При температуре близкой к максимальной отображаются все семь долей. При отображении всех семи долей индикатор начинает мигать и включается лампа 13.

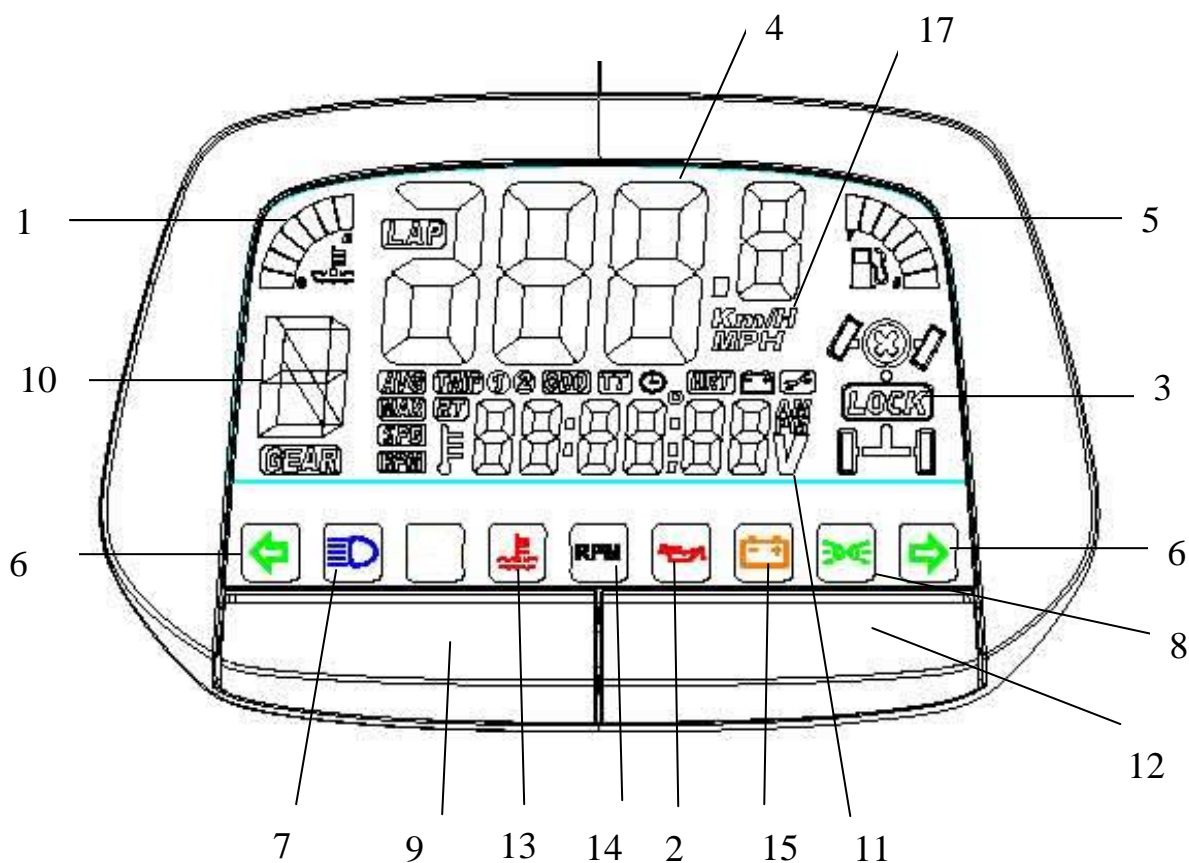
Индикатор давления масла (2)

Загорается на панели приборов с целью предупреждения пользователя о том, что давление масла угрожающе низкое, или ключ зажигания включен при нерабочем двигателе, и гаснет, когда давление масла в двигателе становится нормальным. Если индикатор горит постоянно, заглушите двигатель и обратитесь к официальному дилеру для консультации.

Индикатор отображения режима передач (3)

Рычаг переключения передач имеет 4 позиции. При переключении передачи индикатор отображает выбранную передачу: низкая (L), высокая (H), нейтральная (N), задняя (R).

Спидометр (4)

Спидометр отображает скорость мотовездехода: км/ч - м/ч. Для выбора км/ч или м/ч необходимо войти в меню согласно спецификации на панель приборов.

Индикатор уровня топлива (5)

Топливо в топливном баке указывается в долях (семь долей). Когда топливный бак полностью заполнен, все 7 долей отображены на дисплее. По мере расхода топлива доли соответственно исчезают. Когда остается одна последняя доля (топлива в баке 3,5 литра), индикатор начинает мигать. Как можно скорее заполните бак.

Индикатор сигнала поворота, аварийная сигнализация (6)

Индикатор поворота загорается при включении переключателя поворота. Индикатор аварийной сигнализации загорается при включении переключателя аварийной сигнализации на левом блоке руля. При этом одновременно загораются оба индикатора 6.

Индикатор фары дальнего света (7)

Данный индикатор загорается при включении дальнего света.

Индикатор габаритных огней (8)

Данный индикатор загорается при включении габаритных огней.

Кнопка "установка"/"сброс" (9)

Информацию по кнопке смотрите в спецификации на панель приборов.

Индикатор 2WD/4WD/LOCK (10)

Вы можете выбрать привод "2WD" или "4WD" или LOCK (блокировка переднего дифференциала) в зависимости от условий движения. При этом на индикаторе отображается выбор соответствующего режима.

Индикатор (11)

При нажатии на кнопку 12 последовательно изменяются показатели суточного пробега 1, суточного пробега 2, одометра, часов, тахометра, цифрового указателя температуры охлаждающей жидкости, средней скорости, времени в пути, общего времени, вольтметра и др.

Кнопка (12)

Используется для переключения режимов индикатора 11, а также для настройки панели приборов.

Для изменения базовых настроек см. спецификацию на панель приборов.

Контрольная лампа максимальной температуры охлаждающей жидкости (13)

Предупреждающий сигнал загорается, когда температура охлаждающей жидкости достигает 105 °С или выше в рабочем состоянии. Если он продолжает гореть, снизьте обороты двигателя до холостых и, убедившись, что вентилятор радиатора работает, подождите несколько минут и проверьте уровень охлаждающей жидкости в резервном баке после полного охлаждения двигателя. Также проверьте предохранитель вентилятора радиатора, заменив его при необходимости другим. Убедитесь в том, что вентилятор радиатора ничем не загрязнен и туда не попало других предметов.

ВНИМАНИЕ

Не подвергайте двигатель работе при горящем предупреждающем сигнале температуры охлаждающей жидкости. Продолжение работы двигателя может привести к его повреждению от перегрева.

Контрольная лампа максимальных оборотов двигателя (14)

Загорается при превышении оборотов двигателя более 7500.

Контрольная лампа заряда аккумуляторной батареи (15)

Загорается при напряжении аккумуляторной батареи менее 11 В.

4.1 Замок зажигания

Замок зажигания имеет три положения:

положение: OFF

Зажигание выключено и двигатель не может быть включен в данном положении. Ключ замка зажигания может быть вынут.

положение: ON

В данном положении включается зажигание и двигатель может быть запущен.

положение: габаритные огни включены

При этом включаются габаритные огни и передние фары.



Рисунок 6 – Замок зажигания

4.2 Блокировка рулевого управления



Рисунок 7 – Блокировка рулевого управления

Замок рулевого управления расположен над рулевым механизмом, выше вилки поворотного кулака. Поверните руль управления влево. Вставьте ключ зажигания в замок. Поверните ключ по часовой стрелке, после чего руль будет заблокирован. Выньте ключ зажигания. Для разблокировки руля просто поверните ключ против часовой стрелки.

ПРЕДОСТЕРЕЖЕНИЕ

Для предотвращения кражи мотовездехода, блокируйте руль при парковке. После блокировки, проверните руль влево – вправо, чтобы убедиться в его блокировке. Если Вы оставляете мотовездеход без присмотра, не забудьте вынуть ключ.

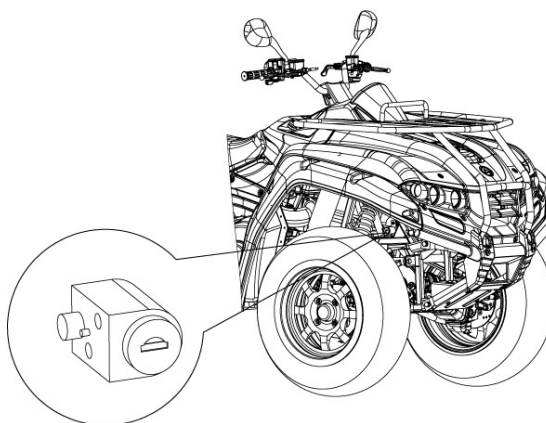
4.3 Левый блок руля

Кнопка электрозапуска (1)



Данный символ обозначает кнопку электрозапуска для запуска двигателя.

Если замок зажигания находится в положении «ON», а рычаг переключения передач в режиме «N», нажатие этой кнопки с одновременным удержанием рычага переднего или заднего тормоза, запустит двигатель.



Рисунок 8 – Левый блок руля

1 – кнопка электрозапуска; 2 – переключатель дальнего / ближнего света фар; 3 – переключатель аварийного сигнала; 4 – переключатель поворотов; 5 – кнопка звукового сигнала; 6 – рычаг топливного корректора.

Переключатель дальнего/ближнего света фар (2)

 - обозначение режима дальнего света.

 - обозначение режима ближнего света. При движении в пределах городской черты включайте фары ближнего света.

Переключатель аварийного сигнала (3)

 - если главный переключатель света находится в положении «вкл», при выборе данной позиции переключателя замигают все фонари указателя поворотов.

 - в этом положении переключателя света все фонари указателя поворотов будут выключены.

Переключатель поворотов (4)

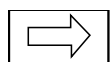

- после переключения рычага вправо переключатель правого поворота будет включен. После однократного нажатия на рычаг, индикатор поворота будет выключен.



- после переключения рычага влево переключатель правого поворота будет включен. После однократного нажатия на рычаг, индикатор поворота будет выключен.

Кнопка звукового сигнала (5)



- при нажатии на эту кнопку включится звуковой сигнал.

Рычаг топливного корректора (6)

При холодном двигателе, переведите рычаг топливного корректора полностью в режим (А) и нажмите пусковой рычаг. После прогрева двигателя, переведите рычаг топливного корректора в режим (В).

4.4 Правый блок руля

Управление переключателем выбора режима 2WD/4WD/LOCK (1)

Вы можете выбрать привод "2WD" или "4WD" или "LOCK" (блокировка переднего дифференциала) в зависимости от условий движения.

"2WD" – привод осуществляется только на заднюю ось.

"4WD" – привод осуществляется на заднюю и переднюю оси.

"LOCK" - блокировка переднего дифференциала.

Для переключения, сначала полностью остановите мотовездеход, затем нажмите электрический переключатель выбора режима 2WD/4WD. Переведите флажок в правое положение, затем нажмите электрический переключатель выбора режима LOCK.

Рычаг газа (2)

Для увеличения скорости нажмите большим пальцем на рычаг газа, переводя его из положения "В" в положение "А". Опуская рычаг газа из положения "А" в положение "В" происходит уменьшение скорости.



Рисунок 9 –Правый блок руля

1 – переключатель выбора режима, 2WD/4WD; 2 – рычаг газа; 3 - блокировка дифференциала LOCK.

4.5 Рычаг переключения передач

Рычаг переключения передач имеет 4 позиции: низкая (L), высокая (H), нейтральная (N), задняя (R).

Низкая (L) - в данном положении достигается максимальный крутящий момент при низкой скорости, что необходимо для поднятия в гору, буксировании или сохранения постоянно низкой скорости, при выполнении сельскохозяйственных работ.

Высокая (H): в данном положении происходит увеличение скорости для обычной работы мотовездехода.

Нейтральная (N): Данная передача включается для запуска двигателя или короткой остановки мотовездехода.

Задняя (R): переключайте данную передачу, когда мотовездеход полностью остановлен или когда двигатель работает на холостом ходу.



Рисунок 10 – Рычаг переключения передач

1 – рычаг переключения передач.

ВНИМАНИЕ

Не переключайтесь на "R" (заднюю) скорость при движении мотовездехода вперед, либо когда обороты двигателя выше холостого хода, во избежание повреждения трансмиссии.

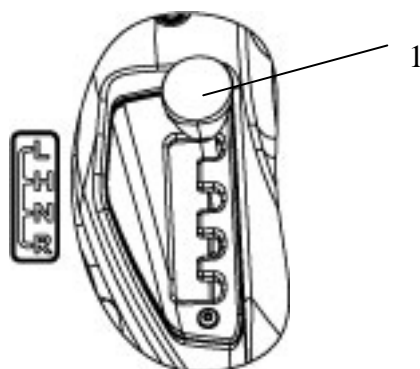
Включая заднюю скорость, убедитесь, что на Вашем пути нет объектов или людей. Двигайтесь медленно.

Неправильное управление мотовездеходом при включенной задней скорости может вызвать столкновение с другим объектом, человеком и привести к серьезным травмам.

Полностью остановите мотовездеход и убедитесь, что трансмиссия в нейтральном положении. Нажмите и удерживайте рычаг заднего тормоза. Убедитесь, что на пути нет других объектов или людей. Правильно переводите положение рычага в позиции L, N, R .

ВНИМАНИЕ

Не переключайте рычаг коробки передач во время движения мотовездехода.

Не переключайте рычаг коробки передач при оборотах двигателя более 1800 мин⁻¹.

При остановке мотовездехода всегда переключайте рычаг коробки передач в положение N.

Отпустите рычаг заднего тормоза.

Постепенно нажимайте на рычаг газа и медленно начинайте движение. Не открывайте резко газ и не делайте резких движений.

4.6 Снятие сиденья

Нажмите рукоятку замка, приподнимите сиденье вверх и снимите назад.

4.7 Топливный бак

Для снятия крышки топливного бака откройте клапан в центре, вставьте ключ в замок. Поверните ключ по часовой стрелке и поверните крышку топливного бака против часовой стрелки. Теперь крышка может быть снята.

Для установки крышки топливного бака вставьте крышку топливного бака вместе с ключом, вставленным в замок, поверните крышку топливного бака по часовой стрелке, а ключ - против часовой стрелки в первоначальное положение, извлеките ключ из замка.



Рисунок 11 – Крышка топливного бака

Контроль топлива



Поверните ключ зажигания в положение “вкл” и проверьте уровень топлива в баке. Емкость топливного бака – 25 литров.

ВНИМАНИЕ

Индикатор уровня топлива может показывать не точное количество топлива. Всегда заправляйтесь топливом при низком показателе уровня топлива.

Не переполняйте бак топливом.

4.8 Тормозная система

Рычаг заднего тормоза необходим для уменьшения скорости или остановки мотовездехода. При нажатии на рычаг срабатывает задний тормоз.

Рычаг переднего тормоза используется для уменьшения скорости или остановки мотовездехода. При нажатии на рычаг срабатывает передний тормоз.

Педаль ножного тормоза (1) используется для уменьшения скорости или для включения одновременно тормоза на все 4 колеса.

При торможении одновременно включайте тормоз передних и задних колес. Избегайте резкого торможения, что может привести к блокировке колес и потере контроля управления мотовездеходом. Не жмите на тормоз постоянно в течение долгого времени, это может вызвать перегрев тормозов и способствовать снижению эффективности их работы. Двигайтесь медленно и тормозите заранее в дождливую погоду, на скользких дорогах. Никогда не нажимайте на тормоза резко во избежание блокировки колес и скольжения.



Рисунок 12 – Педаль ножного тормоза

4.9 Рычаг стояночного тормоза

Блокировка (1)

Для блокировки переведите рычаг стояночного тормоза справа налево при остановленном мотовездеходе.

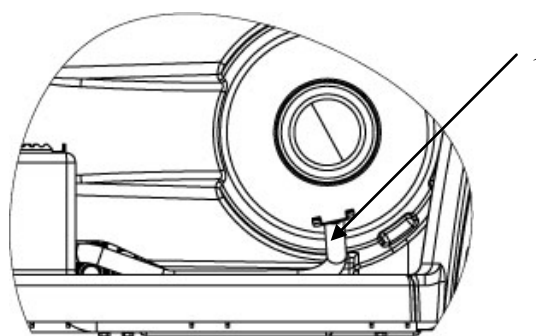
Разблокировка (2)

Для разблокировки переведите рычаг стояночного тормоза в исходное положение.

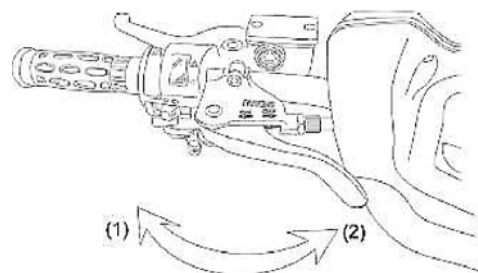

ПРЕДОСТЕРЕЖЕНИЕ

Прежде чем начать движение всегда переводите рычаг стояночного тормоза в позицию разблокировки.

При остановке мотовездехода всегда переводите рычаг стояночного тормоза в позицию блокировки в целях безопасности.

4.10 Передняя и задняя подвески

Передние и задние амортизаторы могут регулироваться. Задний амортизатор имеет пять уровней регулировки. На новом мотовездеходе установлен третий уровень. По Вашему желанию Вы можете установить любой необходимый уровень. Чтобы затянуть задний амортизатор поверните его против часовой стрелки, для ослабления – по часовой стрелке.

Обратите внимание, что два передних амортизатора, также как и задних, должны быть установлены на одинаковом уровне, для обеспечения равновесия мотовездехода.

4.11 Световая розетка 12В

Световая розетка предназначена для подключения навигационного оборудования, подзарядки мобильного телефона, переносной лампы и др. Мощность подключаемого потребителя до 120 Вт.

ВНИМАНИЕ

Избегайте попадания воды и другой жидкости на разъем во время его использования.

Для использования световой розетки, поверните переключатель зажигания в положение «вкл.» для запуска двигателя. Затем выключите фары и откройте крышку световой розетки.

4.12 Важные меры предосторожности при запуске двигателя

В целях безопасности, не запускайте двигатель в закрытых помещениях, например, в гараже. Мотовездеход выпускает опасный угарный газ, который быстро собирается в закрытых помещениях и может навредить вашему здоровью или даже привести к смерти.

Прежде чем запустить двигатель, выберите ровную поверхность и заблокируйте стояночный тормоз. Поверните ключ зажигания в положение «вкл».

Трансмиссия должна быть в положении НЕЙТРАЛЬНАЯ (горит индикатор нейтральности). Не нажимая на рычаг газа, нажмите кнопку запуска. Если двигатель холодный, используйте рычаг топливного корректора для поддержания скорости холостого хода. Если работа двигателя на холостом ходу - нестабильна, слегка нажмите на рычаг газа.



ВНИМАНИЕ

Не удерживайте кнопку запуска более 5 секунд во избежание поломки системы электрозапуска.

Перед запуском двигателя, убедитесь, что на мотовездеходе установлена аккумуляторная батарея. В противном случае, система электрозапуска не будет функционировать. Не запускайте двигатель без установленной аккумуляторной батареи.

4.13 Ручной стартер

Если аккумуляторная батарея слабо заряжена, используйте ручной стартер для запуска двигателя. Захватите ручку ручного стартера (1) и медленно вытяните около 10 см шнура. Для запуска двигателя тяните за ручку всегда вверх. После запуска двигателя, ослабьте устройство ручного стартера для возвращения в исходное положение.



Рисунок 13 – Ручной стартер

1 –ручка ручного стартера.

ПРЕДОСТЕРЕЖЕНИЕ

Если электрозапуск не срабатывает, возможно, аккумуляторная батарея разрядилась. Двигатель можно запустить с помощью ручного стартера.

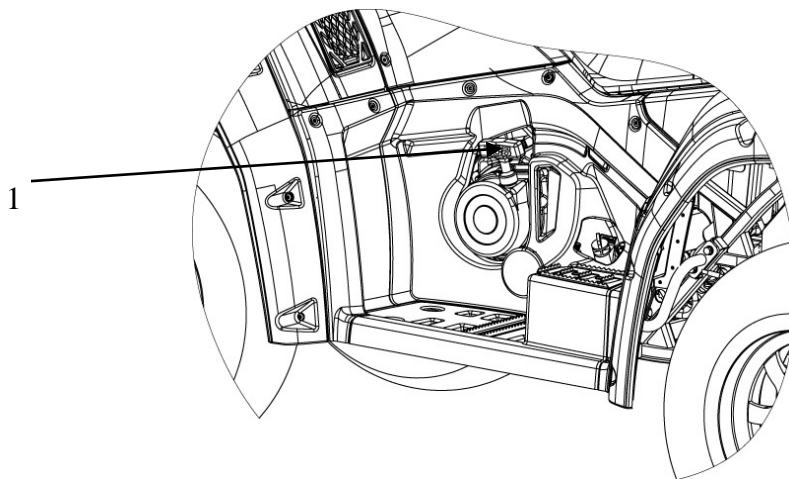
5 ПОДГОТОВКА К ЭКСПЛУАТАЦИИ

5.1 Масло двигателя

Контроль

Используйте стояночный тормоз для парковки мотовездехода на ровной поверхности. Вытащите щуп измерения масла спустя 3-5 минут после остановки двигателя. Протрите щуп измерения масла, установите назад и затяните до упора. Снова вытащите щуп измерения масла и проверьте уровень масла, который должен быть между верхней и нижней отметкой. Если уровень масла ниже минимальной отметки, добавьте масло до необходимого уровня. Если масла слишком много, отлейте излишки.

5.2 Замена масла в двигателе

Тщательно прогрейте двигатель, затем заглушите его. Установите емкость для отработанного масла под двигателем. Снимите защитное устройство рамы. Открутите пробку сливного отверстия. Дайте маслу полностью стечь на поддон.

ПРЕДОСТЕРЕЖЕНИЕ

Проводите замену масла в двигателе и очистку масляного фильтра после первых 300 км пробега или спустя месяц после эксплуатации.

После этого, проводите замену масла в двигателе и очистку масляного фильтра после каждой 1000 км пробега или спустя 3 месяца после эксплуатации.

5.3 Замена масляного фильтра

Если необходимо заменить масляный фильтр, отверните его и замените новым.

Заполните новый фильтр маслом той же марки, которое будете использовать для заливки в двигатель, нанесите тонкую масляную пленку на прокладку и затяните фильтр с необходимым крутящим моментом. Установите на место пробку сливного отверстия с прокладкой, затяните с необходимым крутящим моментом.

ВНИМАНИЕ

Некачественное масло в двигателе может вызвать заклинивание двигателя и привести к несчастному случаю.

Для поддержания максимально хорошей работы двигателя, регулярно проверяйте (каждую неделю), уровень масла в двигателе. Долейте масло до верхнего предела, если в двигателе недостаточное количество масла.

Рекомендуемое масло: марки API SH, SAE 10W-40 или лучшее. В противном случае гарантия качественной работы двигателя не дается. Объем масла в двигателе: 3,6 л.

Несмотря на то, что масло 10W-40 рекомендуется при любых условиях эксплуатации мотовездехода, подбирайте масла по вязкость в соответствии с атмосферными условиями вашего региона.

ПРЕДОСТЕРЕЖЕНИЕ

Возможно неправильное определение уровня масла, если проверка производится в случае парковки мотовездехода на неровной поверхности или сразу же после остановки двигателя.

Если Вы только что заглушили двигатель, то и выхлопная труба и сам двигатель еще очень горячие. Обратите на это особое внимание во избежание получения ожогов при проверке уровня масла и его замене.

5.4 Контроль масла в переднем дифференциале и заднем редукторе



Рисунок 14–Передний дифференциал

А - передний дифференциал, В - заливное отверстие.

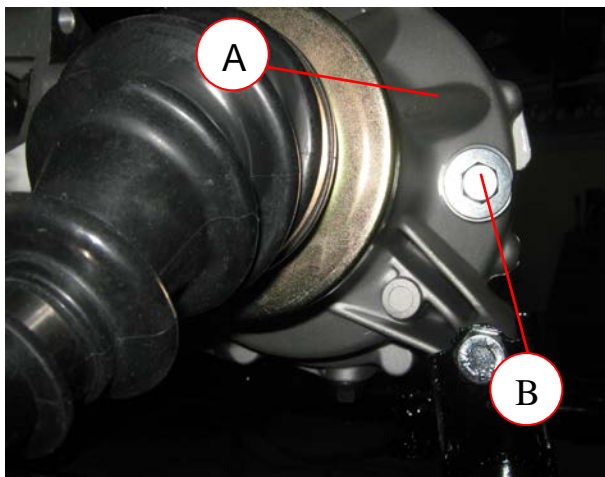

Рисунок 14а–Задний редуктор

А – задний редуктор,
В – заливное отверстие
С - контрольное отверстие

Установив мотовездеход на ровной, горизонтальной поверхности, открутите крышки заливной горловины у переднего и заднего редукторов. Проверьте уровень масла. Если его недостаточно, долейте через отверстия заливных горловин. Уровень масла должен доходить до нижней кромки каждого отверстия заливных горловин.

Замена масла

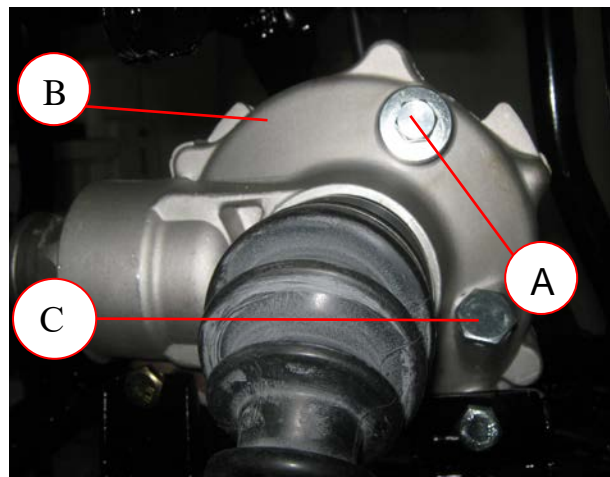
Для облегчения слива отработанного масла из переднего и заднего редукторов необходимо прогреть его путем прогона мотовездехода. В нагретом состоянии масло более эффективно выводит продукты износа, образующиеся в процессе работы редукторов. Установите мотовездеход на ровную поверхность, поместите емкость для отработанного масла под соответствующий редуктор и приступите к замене масла.

Рекомендуемое масло для переднего и заднего редукторов: GL-5 80W/90 или лучшее. Иначе, качество работы редукторов не гарантировано. Емкость масла переднего редуктора: 300 см³. Емкость масла заднего редуктора: 150 см³.

Передний дифференциал

Открутите крышку заливной горловины и пробку сливного отверстия.



Рисунок 15 – Передний дифференциал

В – пробка сливного отверстия.

Задний редуктор

Открутите крышку заливной горловины и пробку сливного отверстия. После того, как масло полностью стечет, установите на место прокладки и пробку сливного отверстия. В случае повреждения прокладок замените их новыми.

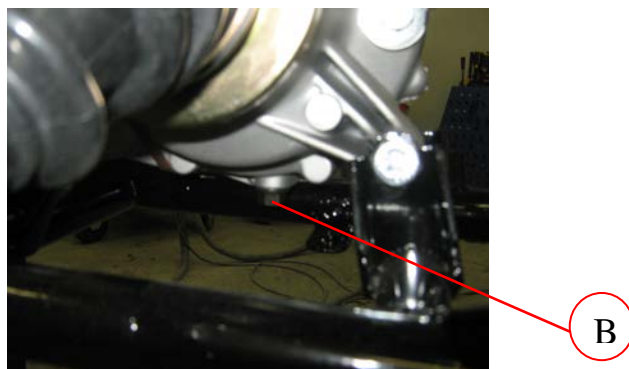

Рисунок 16 –Задний редуктор

В – пробка сливного отверстия.

5.5 Контроль уровня топлива

Установите мотовездеход на ровной поверхности и включите стояночный тормоз. Переведите замок зажигания в положение «вкл», и проверьте изменения показателей индикатора топлива. Если в бачке есть топливо, а индикатор не движется, то возможны дефекты в измерителе топлива или отсутствие контакта в электронной схеме. Для проверки Вашего мотовездехода обратитесь к дилеру.

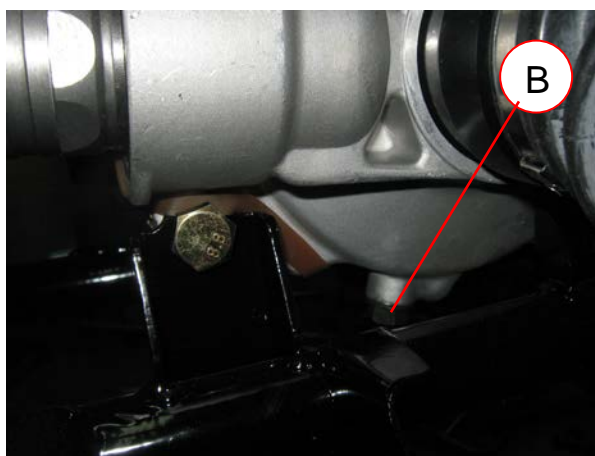
ПРЕДОСТЕРЕЖЕНИЕ

Не проверяйте уровень топлива и не производите дозаправку при включенном двигателе. Для измерения уровня топлива не нужно включать двигатель.

Перед поездкой убедитесь в том, что крышка топливного бака туго затянута.

Не включайте двигатель в закрытом помещении. Убедитесь в исправности работы вентиляции, так как выхлопные газы опасны для здоровья. Перенасыщение помещения выхлопными газами может привести к заболеванию, травме или смертельному исходу.

Существует опасность возгорания и взрыва при работе с топливом. Никогда не производите дозаправку топливом в закрытых помещениях.

Не переполняйте топливный бак бензином.

5.6 Система охлаждения

Проверяйте уровень охлаждающей жидкости каждый раз перед поездкой на мотовездеходе. Проверьте и почистите экран радиатора и охлаждающие ребра от загрязнений в соответствии со сроками проведения ТО мотовездехода. При использовании мотовездехода в сильно загрязненных условиях, проводите очистку системы радиатора чаще.

Проверка системы охлаждения

Установите мотовездеход на ровной поверхности. Через смотровое окно проверьте уровень охлаждающей жидкости в расширительном бачке (1), который должен быть между верхней и нижней отметками. Если уровень охлаждающей жидкости близок к нижней отметке (3), долейте ее до верхней отметки (2).



Рисунок 17 – Расширительный бачок

5.7 Заправка охлаждающей жидкостью

Следите, чтобы крышка радиатора была всегда плотно закрыта. Установите мотовездеход на ровной поверхности. Откройте крышку расширительного бачка, заправьте охлаждающую жидкостью, залив ее до верхней отметки (2).

ВНИМАНИЕ

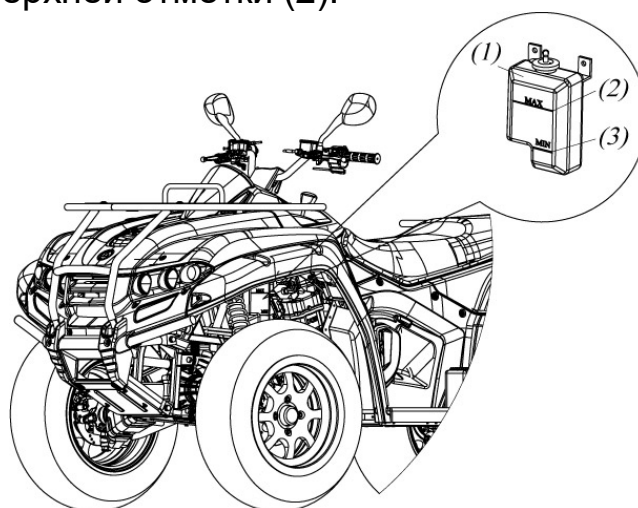
Слишком частый низкий уровень охлаждающей жидкости в расширительном бачке свидетельствует о неисправности системы охлаждения.

Для предотвращения образования ржавчины радиатора, не используйте охлаждающие жидкости, кроме тех, которые рекомендованы заводом-изготовителем.

5.8 Проверка системы охлаждения на утечку

Проверьте радиатор и трубки на утечку. Проверьте, не течет ли охлаждающая жидкость из мотовездехода на поверхность, на которой установлен мотовездеход.

Рекомендуемая охлаждающая жидкость: антифриз. Емкость системы охлаждения 3,5 литра.

ВНИМАНИЕ

Всегда давайте двигателю и радиатору остыть, прежде чем снимать крышку радиатора, так как охлаждающая жидкость может брызнуть на Вас, причинив серьезные ожоги.

5.9 Тормоза

Долив тормозной жидкости

Открутите болты и снимите крышку главного цилиндра. Очистите резервуар от грязи, исключив возможность попадания в него посторонних предметов. Удалите диафрагму и пластину диафрагмы. Добавьте тормозную жидкость до верхнего предела. Установите назад пластину диафрагмы, диафрагму и крышку главного цилиндра. При установке проследите за направлением диафрагмы и отсутствием посторонних предметов в резервуаре. Надежно затяните крышку главного цилиндра.

Передний тормоз:

Износ тормозного диска и колодок автоматически компенсируются и не влияют на действия рычага тормоза.

Контроль износа деталей тормозов.

В соответствии с рекомендациями по проведению периодического ТО мотовездехода, проводите контроль тормозов на предмет износа деталей. Если толщина каждой колодки суппорта переднего тор-

мозного диска меньше 1 мм, замените обе колодки в суппорте. Контроль износа колодок, а также их замену, следует проводить в дилерском центре.

Емкость тормозной системы - 0,5 л. Рекомендованная тормозная жидкость - DOT4.

ВНИМАНИЕ

Для предотвращения возникновения химической реакции, используйте только рекомендованную тормозную жидкость. Не переполняйте главный цилиндр тормозной жидкостью и избегайте попадания ее на окрашенные и пластиковые части мотовездехода.

5.10 Свечи зажигания, замена, проверка

Снимите колпачок свечи зажигания, выверните свечу. Проверьте свечу, при необходимости очистите от нагара и др. загрязнений. Если электроды свечи зажигания корродированны или повреждены, а также в случае трещины изолятора, замените свечу.

Зазор между электродами свечи зажигания должен составлять 0,7...0,8 мм. Проверьте его с помощью щупа. Установите свечу зажигания на место.

ВНИМАНИЕ

Дайте двигателю полностью остыть, прежде чем вынуть свечу зажигания. Используйте только те свечи зажигания, которые рекомендованы производителем.

5.11 Воздушный фильтр

Проверка воздушного фильтра

Снимите удерживающие скобы с крышки воздушного фильтра. Снимите сначала крышку, а затем сам фильтр. Почистите главный элемент фильтра. Проверьте впускную трубу на наличие грязи. Тщательно почистите ее в случае необходимости. Возможно, потребуется замена и самого фильтра (см схему проведения ТО). Прежде чем вставить элементы фильтра, смажьте элементы небольшим количеством масла SAE30 для сохранения способности фильтрации.



Рисунок 18 – Воздушный фильтр

1 - скобы крышки воздушного фильтра

Отложение пыли – главная причина снижения мощности мотовездехода и увеличения расхода топлива.

Меняйте чаще элементы воздушного фильтра для продления срока службы двигателя, если мотовездеход часто используется в условиях грязных дорог.

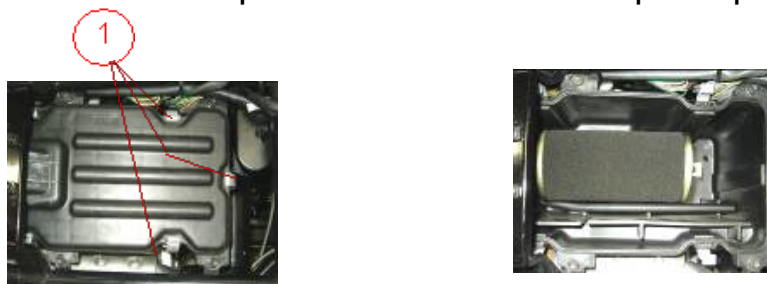
После эксплуатации мотовездехода по грязным дорогам в дождливую погоду, элементы воздушного фильтра должны быть сразу же очищены.

Если воздушный фильтр установлен неправильно, пыль будет проникать на цилиндры, что может вызвать преждевременный износ деталей и двигателя, сократить мощность мотовездехода.

Не погружайте воздушный фильтр в воду при мойке мотовездехода. Это может привести к затруднению при запуске двигателя.

5.12 Аккумуляторная батарея

Аккумуляторная батарея расположена под сиденьем. Убедитесь, что зажигание в положении «OFF». Снимите сиденье. Ослабьте ремень. Сначала отсоедините отрицательный контакт, затем положительный. Снимите аккумулятор. Почистите аккумулятор водным раствором с содой. Убедитесь, что контакты чистые. Установка аккумулятора производится в обратной последовательности. Убедитесь, что все болты закреплены

Поддерживайте аккумулятор в чистоте. Если аккумулятор поврежден коррозией и/или покрыт белым налетом, помойте его теплой водой.

Если на полюсах аккумулятора присутствует коррозия, отсоедините кабель аккумулятора и очистите ржавчину щеткой.

При необходимости замените аккумулятор.

Во избежание утечки электричества и саморазрядки в случае, когда аккумулятор не используется долгое время, выньте его из мотовездехода и храните в прохладном, хорошо проветриваемом и затемненном помещении. Храните аккумулятор в недоступном для детей месте. Аккумулятор содержит кислоту, которая может вызвать ожог кожи. При длительном хранении аккумулятор следует подзаряжать один раз в месяц.

После чистки поместите назад провода аккумулятора и смажьте тонким слоем консистентной смазки полюса аккумулятора при повторном подсоединении.

5.13 Предохранители

Блок предохранителей и реле расположен под сиденьем. Выключите зажигание и проверьте, не повреждены ли предохранители. Откройте блок предохранителей и извлеките предохранители. Проверьте на наличие сгоревших предохранителей. Замените при необходимости. При замене предохранители должны быть надежно уста-

новлены в гнездах. В случае неплотного закрепления может возникнуть перегрев. Избегайте попадания воды на блок предохранителей и близко расположенные детали. Если предохранитель сгорает по неизвестным причинам, обратитесь к официальному дилеру в сервисный центр.



Рисунок 19 – Блок предохранителей и реле



Рисунок 20 – Схема расположения контактов реле

5.14 Шины

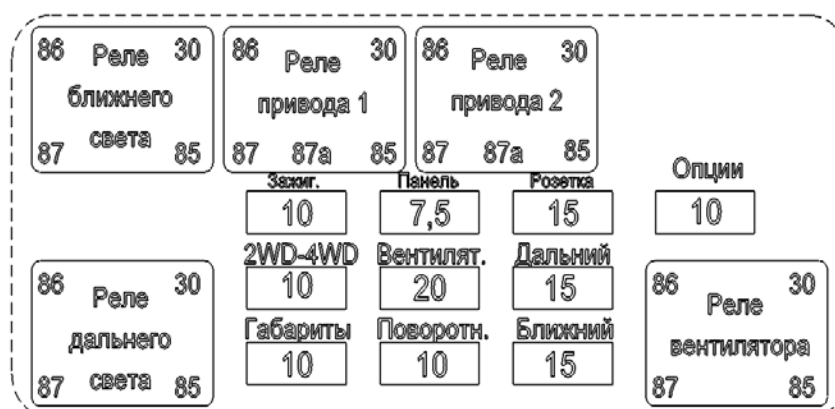
Передние: 26x8-14 6PR

Задние: 26x10-14 6PR

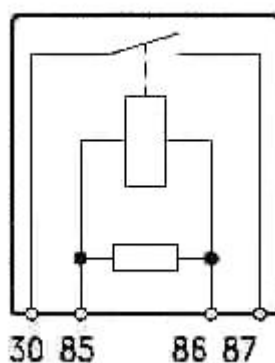
ВНИМАНИЕ

Замените шины при высоте протектора шин меньше 2 мм.

6 ИНСТРУМЕНТ

Инструмент расположен под сиденьем в отсеке для хранения. Он необходим для осуществления технического обслуживания и мелкого ремонта мотовездехода. Инструмент находится в полиэтиленовом пакете и состоит из ключа трубчатого свечного 16x160 мм и бородка БР 01.02.

7 СПЕЦИФИКАЦИЯ

Модель	PM 500
Длина/Ширина/Высота	2400мм /1245мм /1255мм
Колесная база	1490мм
Вес нетто	388 кг
Тип двигателя	4-тактный, одноцилиндровый, 4 клапана
Диаметр и ход поршня	92 мм × 75,6 мм
Топливо	Неэтилированный бензин с октановым числом не менее 92
Тип охлаждения	Жидкостное
Объем двигателя	503см ³
Степень сжатия	9,6 : 1
Максимальная мощность	30 кВт / 6500 мин ⁻¹
Максимальный крутящий момент	44 Н*м / 6000 мин ⁻¹
Система запуска	Электрический, ручной стартер
Передняя подвеска	На двойных А-образных рычагах с ходом колеса 150 мм, 5 - регулируемых позиций
Задняя подвеска	На двойных А-образных рычагах с ходом колеса 180 мм, 5- регулируемых позиций
Сцепление	Центробежное, мокрого типа
Трансмиссия	Вариатор. Передачи: передняя с высоким и низким диапазоном; нейтральная; задняя; (2WD / 4WD/LOCK ручной переключатель)
Передние шины	26 X 8 - 14 6PR
Задние шины	26 X 10 – 14 6PR
Давление в шинах	передние-50 кПа (0.5 кгс/см ²), задние-50 кПа (0.5 кгс/см ²)
Передние тормоза	Двойные гидравлические. Диски Ф220мм
Задние тормоза	Дисковый, трансмиссионный, гидравлический. Диск Ф190мм
Передняя фара	2×2 (55Вт/55Вт)
Задняя фара	12В 16Вт
Габариты	12В 5Вт
Фонарь номерного знака	12В 5Вт
Указатели поворота	12В 10Вт
Объем масла двигателя	3,5 л
Емкость/объем масла в переднем редукторе	300 см ³
Емкость/объем масла в заднем редукторе	250 см ³
Емкость топливного бака	25 л
Свеча зажигания	NGK CR7E
Аккумулятор	12В 20Ач
Воздушный фильтр	Сменный элемент мокрого типа

Архангельск (8182)63-90-72
Астана (7172)727-132
Астрахань (8512)99-46-04
Барнаул (3852)73-04-60
Белгород (4722)40-23-64
Брянск (4832)59-03-52
Владивосток (423)249-28-31
Волгоград (844)278-03-48
Вологда (8172)26-41-59
Воронеж (473)204-51-73
Екатеринбург (343)384-55-89
Иваново (4932)77-34-06
Ижевск (3412)26-03-58
Казань (843)206-01-48

Калининград (4012)72-03-81
Калуга (4842)92-23-67
Кемерово (3842)65-04-62
Киров (8332)68-02-04
Краснодар (861)203-40-90
Красноярск (391)204-63-61
Курск (4712)77-13-04
Липецк (4742)52-20-81
Магнитогорск (3519)55-03-13
Москва (495)268-04-70
Мурманск (8152)59-64-93
Набережные Челны (8552)20-53-41
Нижний Новгород (831)429-08-12
Новокузнецк (3843)20-46-81

Новосибирск (383)227-86-73
Омск (3812)21-46-40
Орел (4862)44-53-42
Оренбург (3532)37-68-04
Пенза (8412)22-31-16
Пермь (342)205-81-47
Ростов-на-Дону (863)308-18-15
Рязань (4912)46-61-64
Самара (846)206-03-16
Санкт-Петербург (812)309-46-40
Саратов (845)249-38-78
Севастополь (8692)22-31-93
Симферополь (3652)67-13-56
Смоленск (4812)29-41-54

Сочи (862)225-72-31
Ставрополь (8652)20-65-13
Сургут (3462)77-98-35
Тверь (4822)63-31-35
Томск (3822)98-41-53
Тула (4872)74-02-29
Тюмень (3452)66-21-18
Ульяновск (8422)24-23-59
Уфа (347)229-48-12
Хабаровск (4212)92-98-04
Челябинск (351)202-03-61
Череповец (8202)49-02-64
Ярославль (4852)69-52-93